

BlechCAD/SheetMetalDesign im Vergleich zu CAD.

Im Vergleich zu Standardsoftware im Bereich „CAD“ in 3D und 2D liegt der Anwendungsbereich wie folgt:

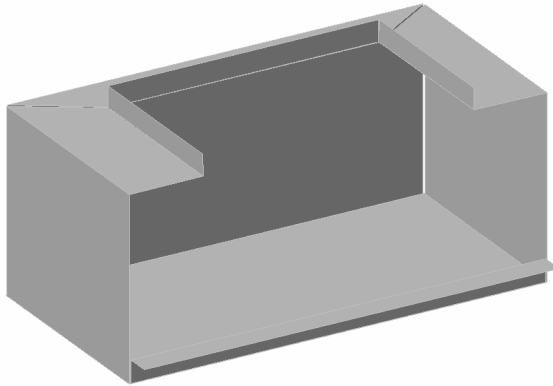

Aufgabe ist die Konstruktion eines Blechs wie in diesem Beispiel gezeigt.

Diese Ansicht in 3D Flächen ist eine Ausgabe in SMD per Knopfdruck zum besseren Verständnis des Blechs (Besonders auch für neue Blechmitarbeiter oder in der Lehre, Visualisierung aus Eingabe statt im Raum zu arbeiten)

Es ist die Konstruktion an sich bekannt, nur die Abmessungen und die Ecken sollen variabel sein.

3D Konstruktion (2D veraltet).		SMD Eingabe	
3D Konstruktion in einem Volumenmodellsystem wie z.B. Inventor. Es wird die Grundfläche eingegeben und die Abmessungen dazu. Dann wird der Körper gedreht, und die Seiten werden mit den Kantungen erweitert. Jede Kantung wird einzeln angehängt, und am Schluss zusammengefasst. Mit der Ergänzung der Eckausbildung, erhält man dann den Volumenkörper, mit der gewählten Blechdicke und Radien etc. Zeitaufwand ca. 5 bis 10 Min. In manchen Programmen ist die Blechbearbeitung der Abwicklung für scharfkantige Bleche erhalten. In den anderen Fällen ist eine Dxf Übergabe an SMD sinnvoll.		Grafikeditor entweder als 2D CAD oder als NC-Arbeitsplatz Nur in Ausnahmefällen zu empfehlen, wenn viele kleine Teile ohne Berechnung. Alles muss gezeichnet werden.	Hier wird nichts konstruiert.
Integr. Modul zur Blechabwicklung	Solids übernehmen →	Modul zur Blechabwicklungsberechnung und 2D Zeichnungen als Ansicht und Schnitte zum Ausdrucken.	
In den meisten 3D Systemen nicht vorhanden, und wenn ja gibt es nur das Modell und die Abwicklung, keine Schnitte etc.		Nach der oben beschriebenen Eingabe wird nur das fertige Blech eingefügt, mit Ansicht, Schnitten, Abwicklung und Dxf-Kontur.	
Wenn Sie modellieren müssen, z.B. Serienteile, sind Sie in 3D besser angesiedelt, und die Zeit werden Sie dort auch benötigen zum Ändern Beurteilen und Ausführen.			
Für fertige Blechkonstruktionen, die nur in den Abmessungen anders sind, besonders im Objektblechbereich, ist SMD für die Fertigungsaufbereitung wesentlich schneller als 3D.			